

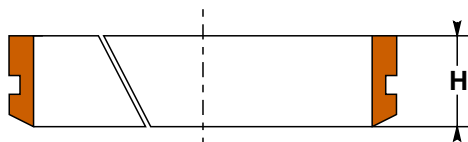

### Werkstoff

Plastomer

POM-PTFE-Bronze



### Einsatzbereich

Max. radiale Belastung

bei 25°C  $\leq 78 \text{ N/mm}^2$

bei 60°C  $\leq 40 \text{ N/mm}^2$

Temperaturbereich -55°C bis 120°C

Gleitgeschwindigkeit  $\leq 3 \text{ m/s}$

Medien-Beständigkeit s. Medien-Übersicht

### Funktion

- Vorgeformter Führungsring für Stangen-Anwendung
- Vereint die Funktionalität einer Führung mit der eines Abstreifers
- Schräg getrennt (A-Schnitt)
- Zeichnet sich durch seine Stärke, Härte und Temperaturbeständigkeit aus
- Wurde entwickelt, um Bronze-Führungen in Hydraulikzylindern zu ersetzen

### Montage

Geschlossener Einbauraum

Einbauraum EF 88

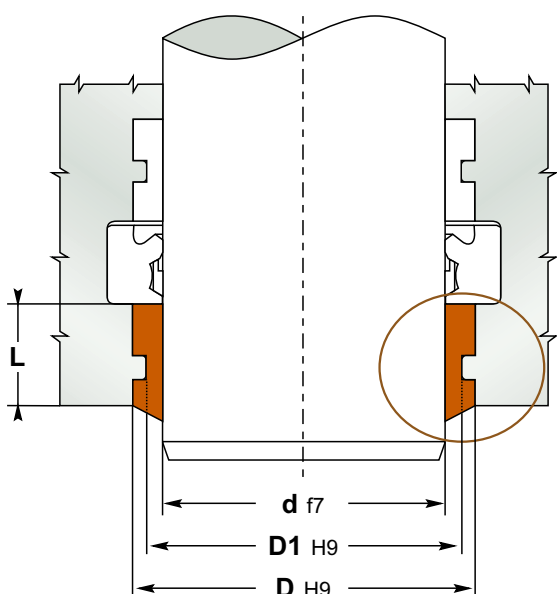

**PDT-Fertigung**

Nicht möglich

